

SOLARIS UNDERCABINET INSTALLATION INSTRUCTIONS

Step 1 – Remove Foam Bulb Protection:

- Detach the plastic diffuser by sliding it toward the tapered end of the fixture. Gently lift the diffuser out of the fixture from the opposite side.
- Remove and discard the two protective foam pieces.
- Reattach the diffuser by placing the front (ridged) end of the diffuser between the internal diffuser clips and the fixture frame. Once the diffuser is secured in the clips, gently slide the opposite end of the diffuser back into the fixture frame.

Items Provided:

- Solaris (1)
- Mounting Bars (2)
- Cord Clips (2)
- Self-Adhesive Wire Clips (2)
- Wood Screws (2)
- Wood Anchors (2)

Step 2 – Align the Power Cord on the Side You Prefer:

- Decide whether you want the cord aligned right or left.
- Snap the Cord Clips in the corresponding pre-drilled holes on the back of the Solaris on the side you prefer.
- Use the Self-Adhesive Cord Clips to fasten the cord along the back of the Solaris.

** Cord Clips and Self-Adhesive Cord Clips should be positioned so the opening of each clip faces upward.

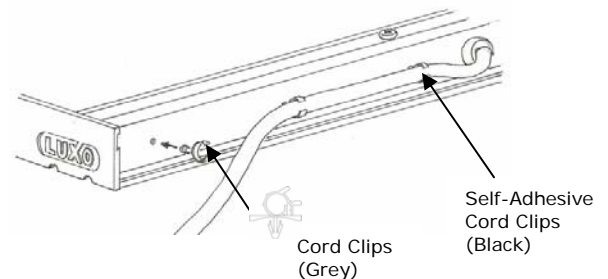

Step 3 – Mount Using Mounting Bars:

- Insert the Mounting Bar into the space between the Solaris body and end caps.
- Repeat on both sides.
- Hold the Solaris so that the wider, rear of the fixture faces the back of the shelf/cabinet and the light faces down toward the desktop.
- Rest the rear portion of the Mounting Bars on the back edge of the shelf.
- Slide the Solaris along the Mounting Bars back toward the rear of the shelf so as to expose the forward most portions of the Mounting Bar.
- Bend the front portion of the Mounting Bars slightly inward toward the center of the Solaris while raising it upward.
- Gently release the Mounting Bars allowing them to securely snap into the front ledge of the overhead cabinet/shelf.

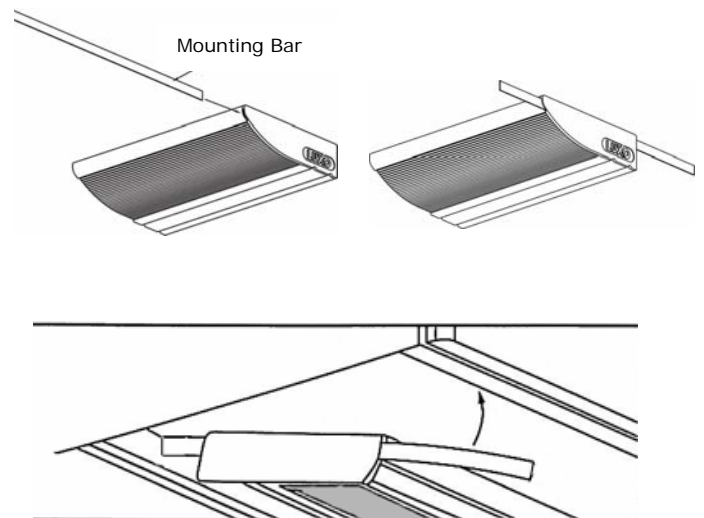

** NOTE: For mounting without Mounting Bars, screws and wood anchors are provided.

OR Mount Using Wood Screws:

- Remove diffuser and bulb from the Solaris.
- Install 2 wood screws with anchors into the predrilled holes on under side of the shelf/cabinet leaving approximately 1/16" between the heads of the screws and the shelf bottom.
- Position the Solaris so that the wider, rear of the fixture faces the back of the shelf/cabinet and insert the heads of the screws through the large ends of the keyhole slots.
- Push the fixture backward until the heads of the screws rest in the smaller end of the keyhole slots and tighten the screws completely.
- Reattach the bulb and diffuser.

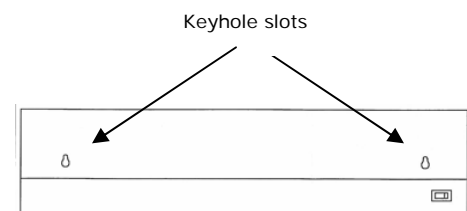

SOLARIS SOUS-CABINET - INSTRUCTIONS D'INSTALLATION

Étape 1 – Enlever la mousse de protection des tubes :

- Détacher le diffuseur de plastique en le glissant vers l'extrémité la plus étroite de la Solaris. Soulever doucement le diffuseur hors du luminaire à partir du côté opposé.
- Retirer et jeter les deux mousses protectrices.
- Rattacher le diffuseur en plaçant l'extrémité avant (ondulée) du diffuseur entre les attaches du diffuseur interne et le cadre de la Solaris. Un fois le diffuseur sécurisé dans les attaches, glisser doucement le côté opposé du diffuseur vers l'intérieur du cadre de la Solaris.

Pièces fournies:

- Solaris (1)
- Barres de support (2)
- Attaches pour câble d'alimentation (2)
- Attaches auto-adhésives pour câble d'alimentation (2)
- Vis à bois (2)
- Ancrages à bois (2)

Étape 2 – Aligner le câble d'alimentation du côté désiré :

- Décider de l'alignement du câble d'alimentation : vers la droite ou vers la gauche.
 - Insérer les attaches pour câble, du côté désiré, dans les ouvertures prévues à cet effet à l'arrière de la Solaris.
 - Utiliser les attaches auto-adhésives pour fixer le câble tout au long de l'arrière de la Solaris.
- ** Les attaches pour câble, incluant celles auto-adhésives, devraient être positionnées de manière à ce que leur

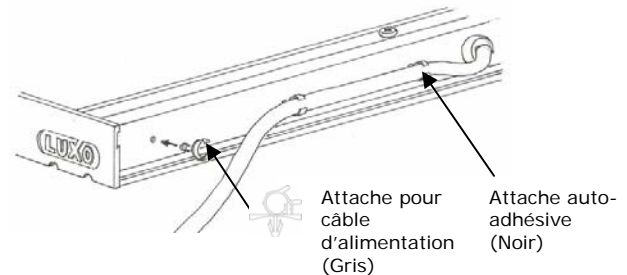

Étape 3 – Installation avec les barres de support :

- Insérer les barres de support dans l'ouverture située entre le corps de la Solaris et les embouts.
 - Répéter pour chaque côté.
 - Tenir la Solaris de sorte que le côté le plus large, le dessous de la Solaris, soit face au dessous du cabinet et que le côté qui éclaire soit face à l'espace de travail.
 - Déposer la partie arrière des barres de support au fond du cabinet sur le rebord arrière.
 - Glisser la Solaris le long des barres de support vers le fond du cabinet de manière à exposer le plus possible la partie avant des barres de support.
 - Plier la partie avant des barres de support légèrement vers l'intérieur et vers le centre de la Solaris tout en la soulevant vers le haut.
 - Relâcher doucement les barres de support en leur permettant de s'enclencher de manière sécuritaire dans le rebord avant du cabinet.
- ** NOTE: Pour une installation sans les barres de support, des vis et des ancrages à bois sont fournis.

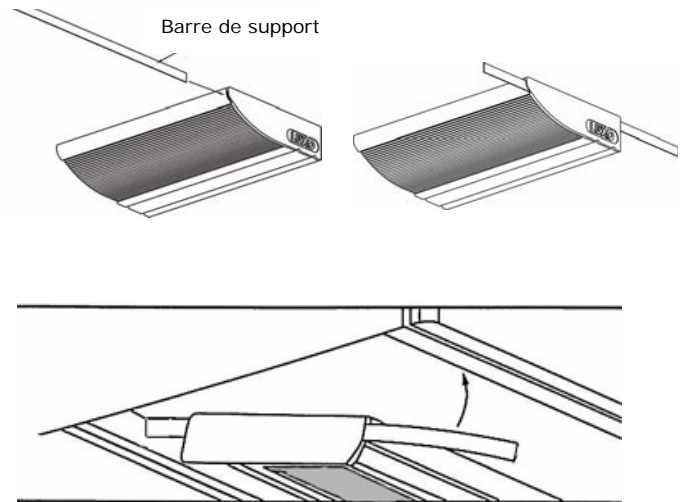

OU Installation avec les vis à bois :

- Retirer le diffuseur et le(s) tube(s) de la Solaris.
- Installer les deux vis à bois à l'aide des ancrages à bois à l'intérieur des ouvertures prévues à cet effet sous le cabinet en laissant environ 1/16" entre la tête de la vis et le fond du cabinet.
- Positionner la Solaris de sorte que le côté le plus large, le dessous de la Solaris, soit face au dessous du cabinet et insérer la tête des vis dans la plus grande ouverture des encoches.
- Pousser la Solaris vers le bas, jusqu'à ce que la tête des vis soit insérée dans la petite ouverture des encoches et serrer les vis complètement.
- Remettre le diffuseur et le(s) tube(s) en place.

